

TECHNICKÉ NÁZVOSLOVÍ

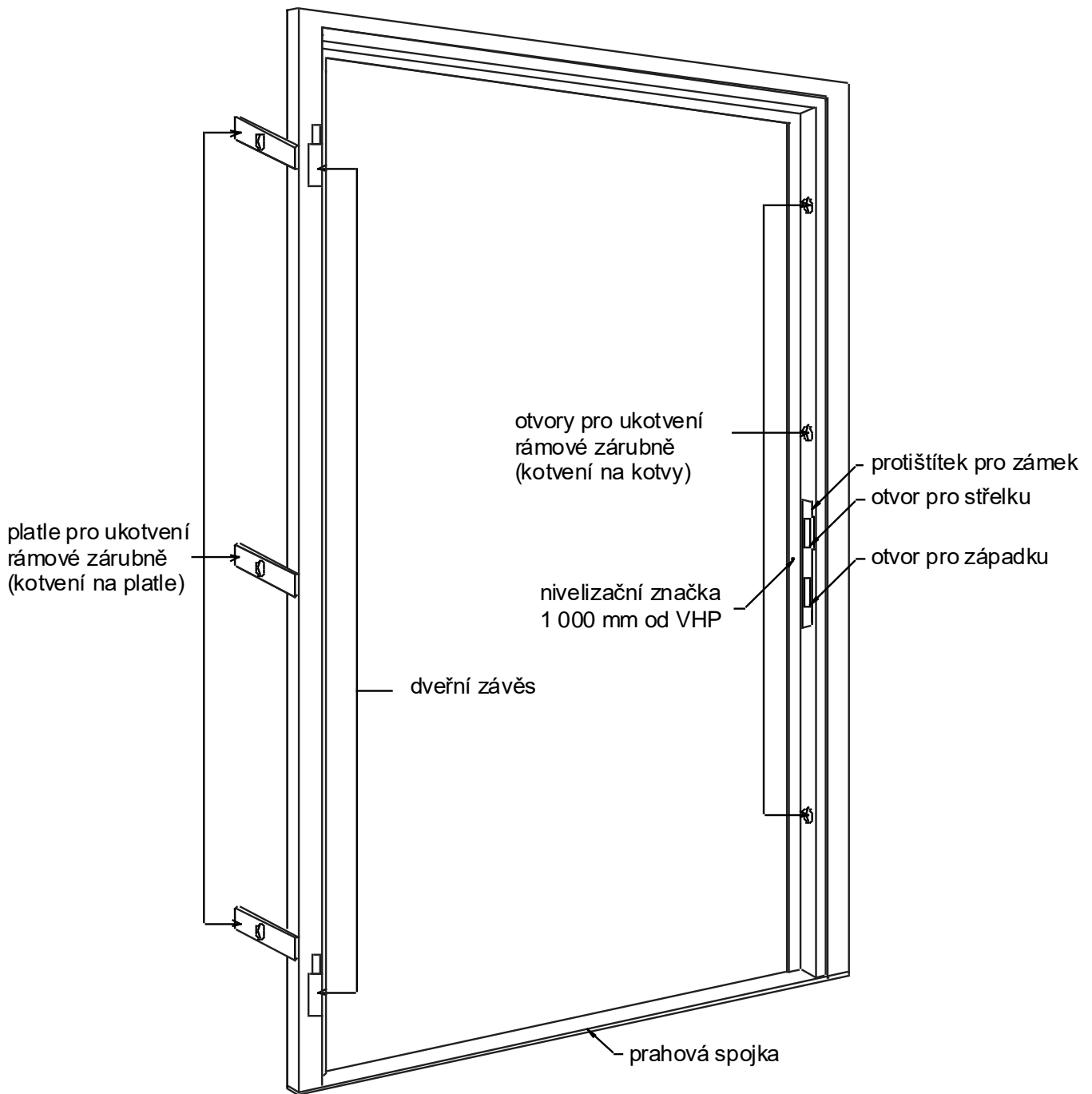

ZPŮSOB OTVÍRÁNÍ

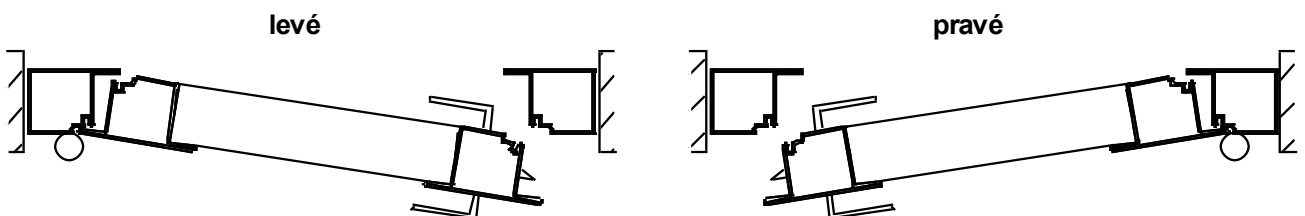

TECHNICKÉ NÁZVOSLOVÍ

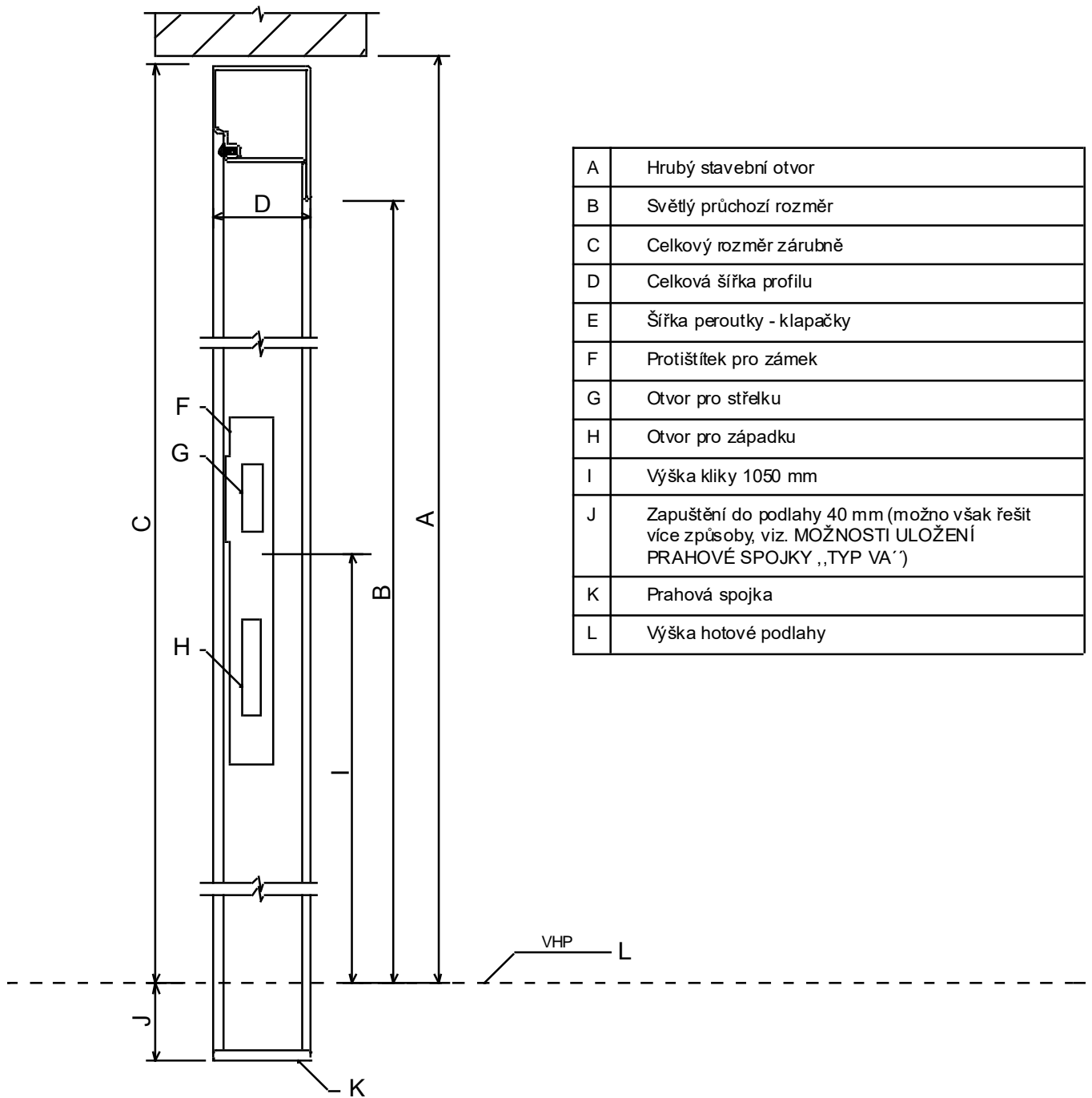

A	Hrubý stavební otvor
B	Světlý průchozí rozměr
C	Celkový rozměr zárubně
D	Celková šířka profilu
E	Šířka peroutky - klapačky
F	Protišítěk pro zámek
G	Otvor pro střelku
H	Otvor pro západku
I	Výška kliky 1050 mm
J	Zapuštění do podlahy 40 mm (možno však řešit více způsoby, viz. MOŽNOSTI ULOŽENÍ PRAHOVÉ SPOJKY „TYP VA´“)
K	Prahová spojka
L	Výška hotové podlahy

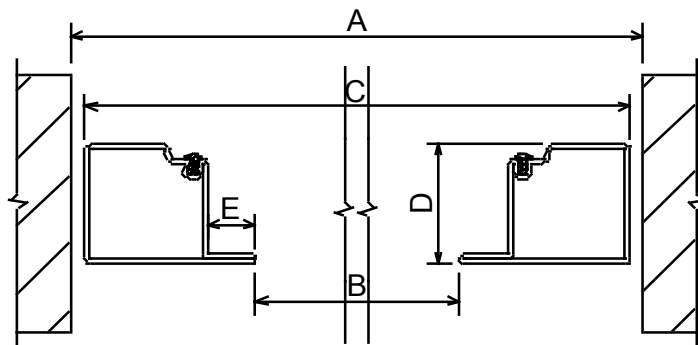

MOŽNOSTI ULOŽENÍ PRAHOVÉ SPOJKY „TYP VA“

typ PS 1

Dveře se spodním dorazem
(práh 20 mm)

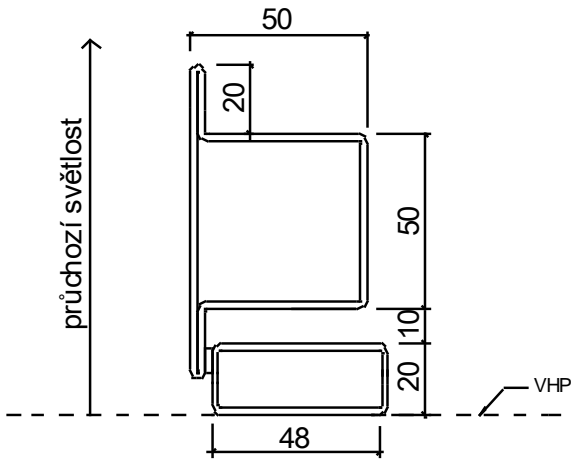

typ PS 2

Dveře s prahovou spojkou
v „0“.

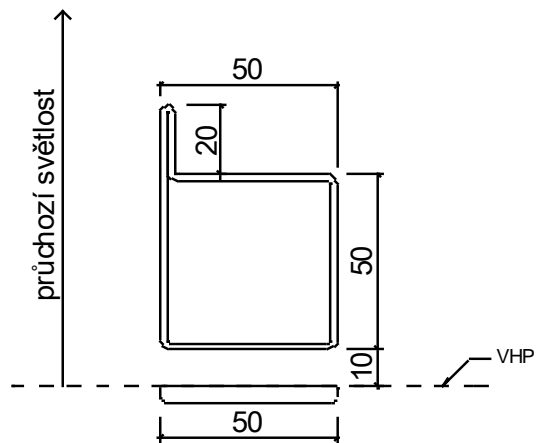

typ PS 3

Dveře s prahovou spojkou
nad „0“ (práh 5 mm)

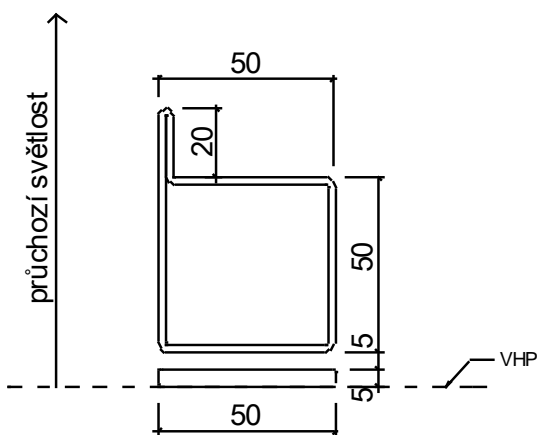

typ PS 4

Dveře s prahovou spojkou
pod „0“ (-40 mm)

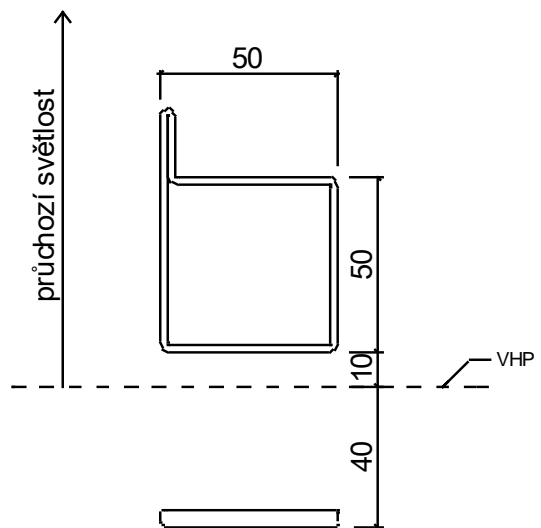

MOŽNOSTI ŘEŠENÍ UTĚSNĚNÍ SPODNÍ STRANY DVEŘNÍHO KŘÍDLA „TYP VA“

typ UK 1

Utěsnění pomocí gumy D 70

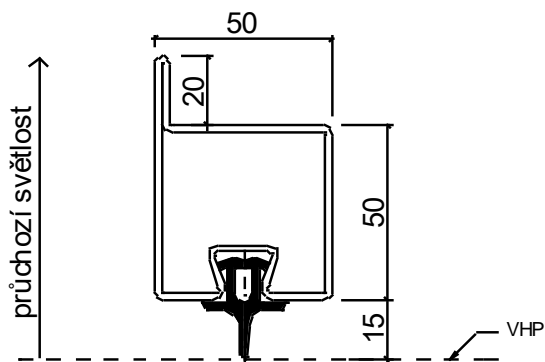

typ UK 2

Utěsnění pomocí dveřního kartáče

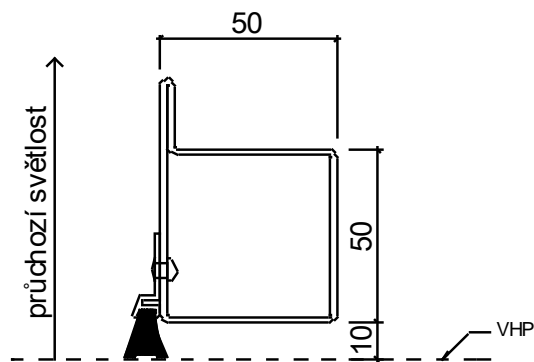

typ UK 3

Utěsnění pomocí zvýšeného prahu

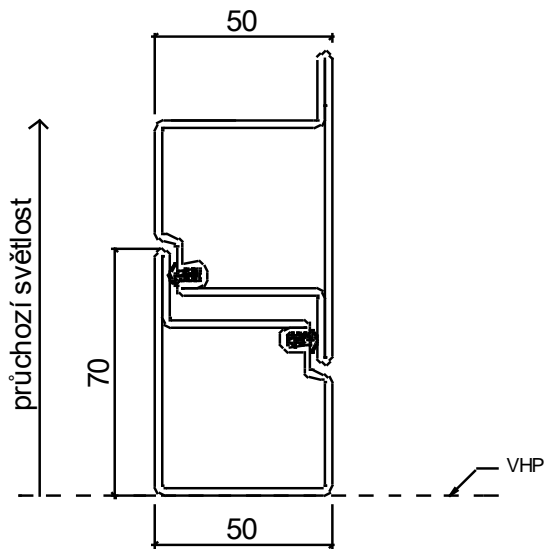

typ UK 4

Utěsnění pomocí spodního dorazu

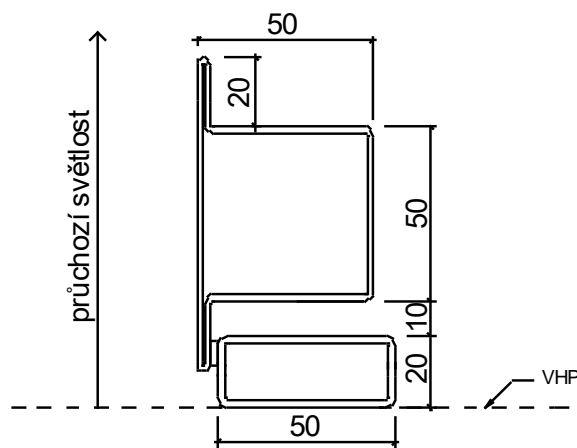

typ UK 4 A

Utěsnění pomocí spodního dorazu a kartáče

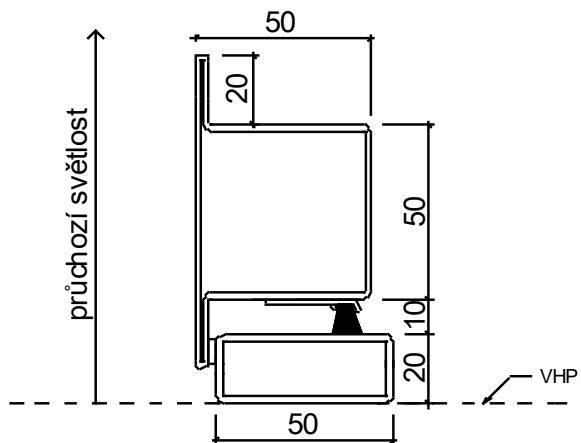

Možnosti kotvení při usazení rámu na ostění

Kotvení na kraj ostění

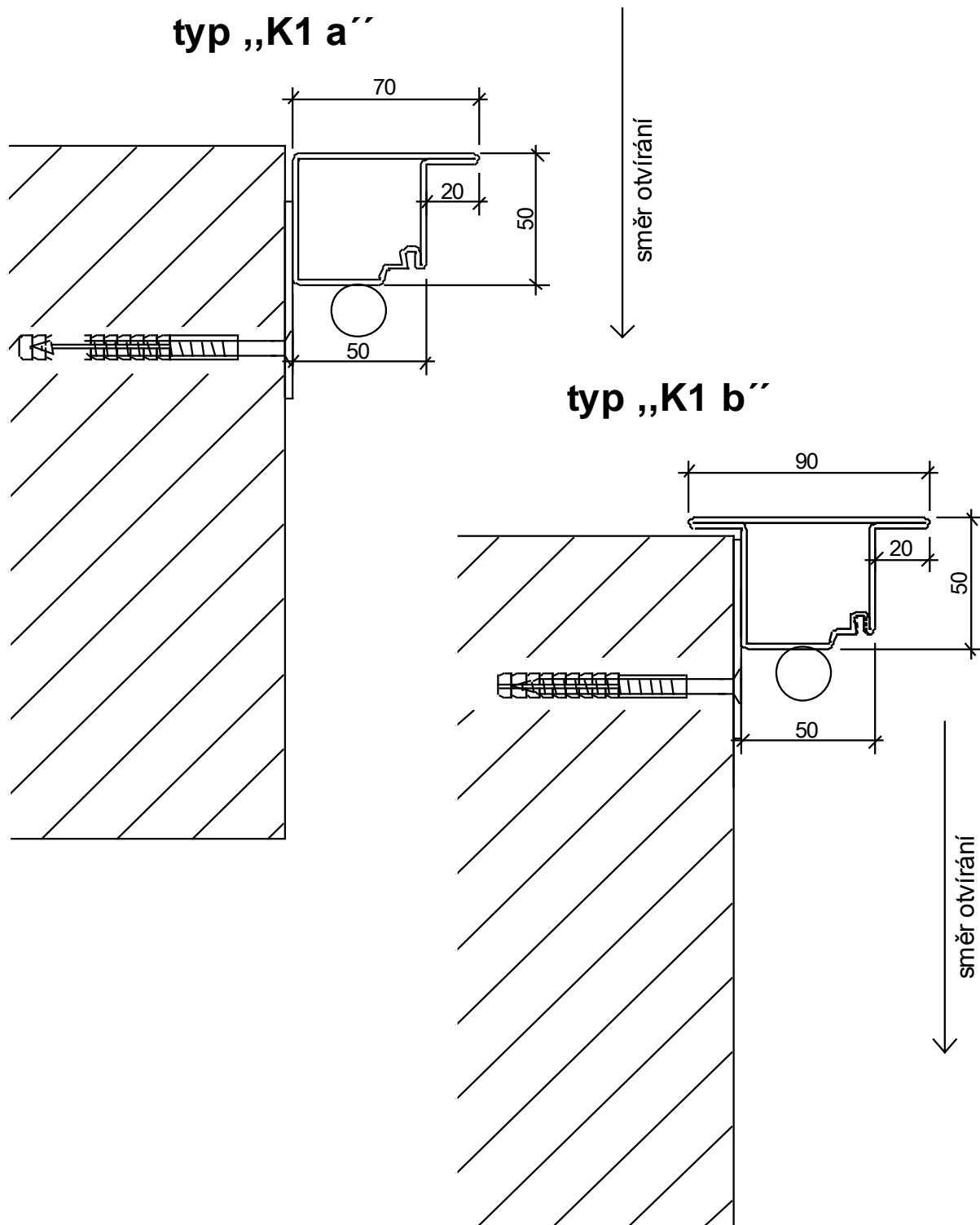

Možnosti kotvení při usazení rámu na ostění

Kotvení na střed ostění

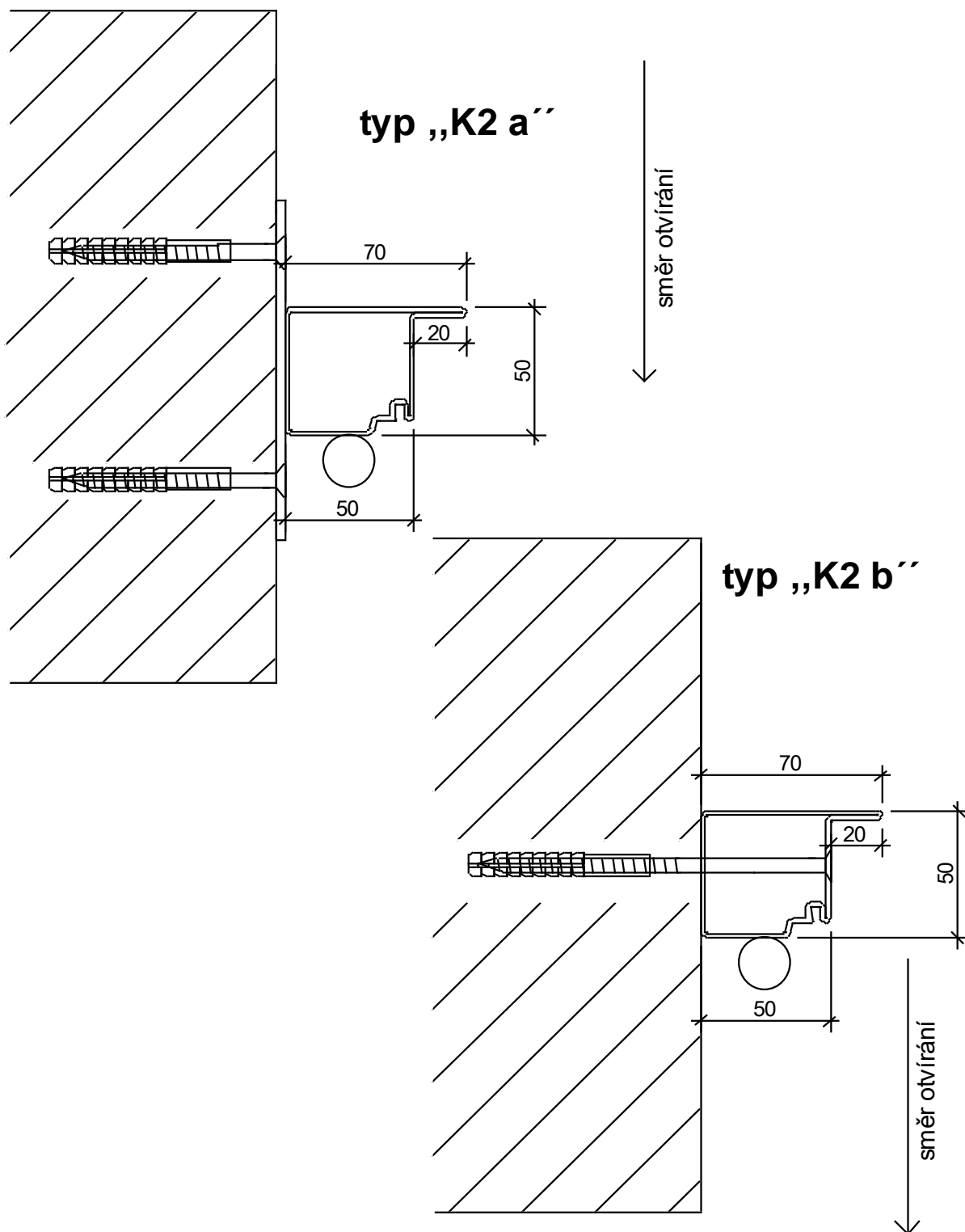

Možnosti kotvení při usazení rámu na ostění

Kotvení na kraj ostění

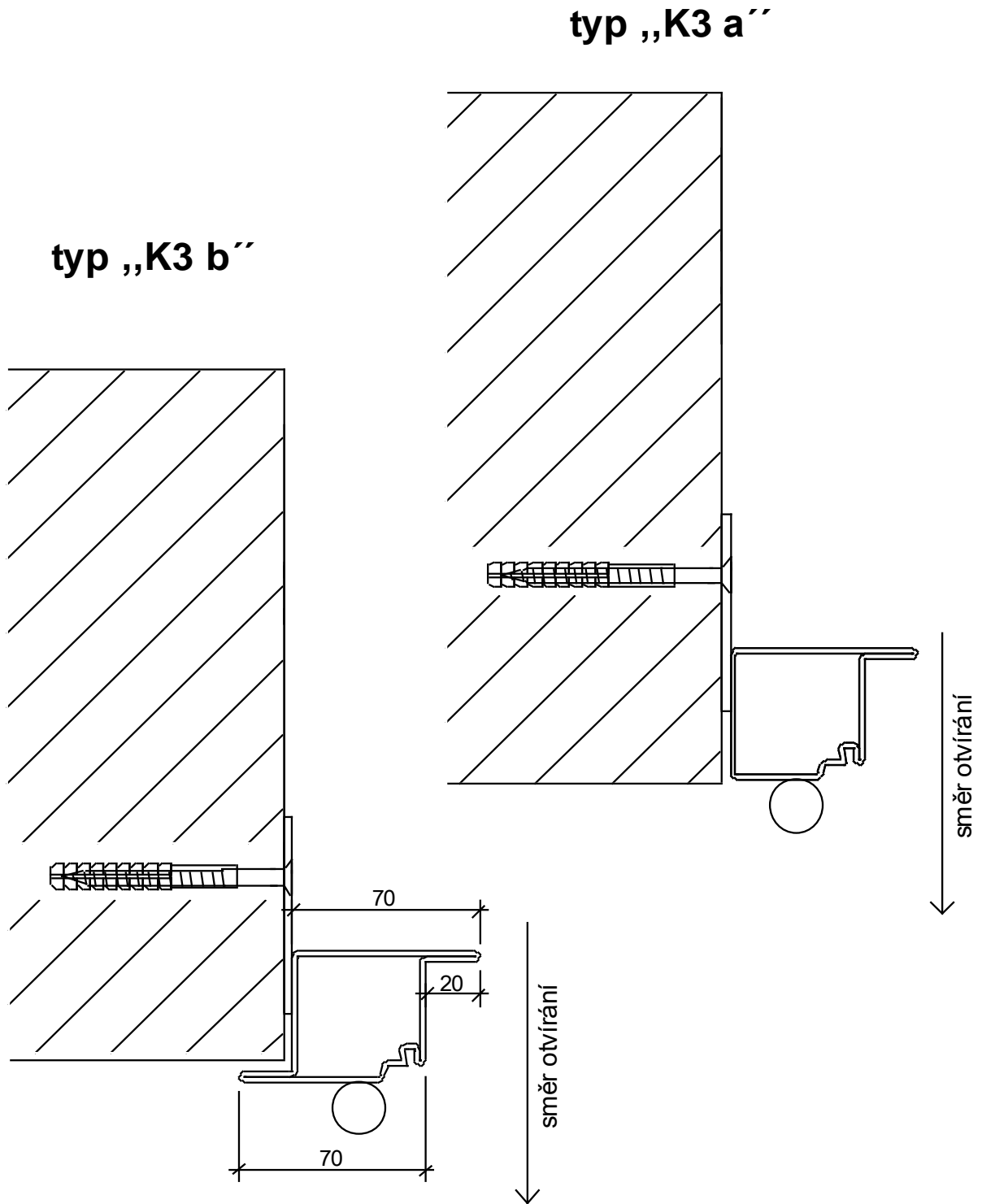

ZPŮSOB SESTAVENÍ RÁMOVÉ ZÁRUBNĚ A DVEŘNÍHO KŘÍDLA

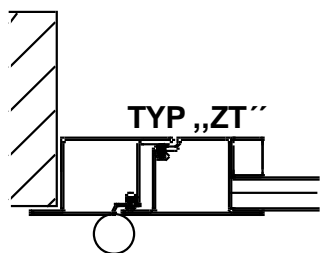

↓
směr otvírání

Rámová zárubeň je tvořena z profilu VA 5050 ZDN,
křídlo je tvořeno z profilu VA 5050 TDN.
(hladká kazeta je u pantů)

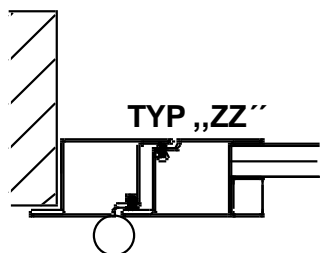

↓
směr otvírání

Rámová zárubeň je tvořena z profilu VA 5050 ZDN,
křídlo je tvořeno z profilu VA 5050 ZDN.
(přiznaný rámeček je u pantů)

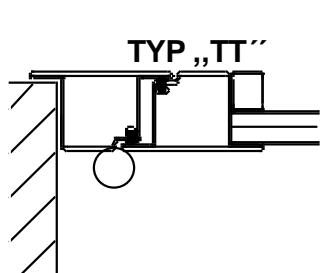

↓
směr otvírání

Rámová zárubeň je tvořena z profilu VA 5050 TDN,
křídlo je tvořeno z profilu VA 5050 TDN.
(hladká kazeta je u pantů)

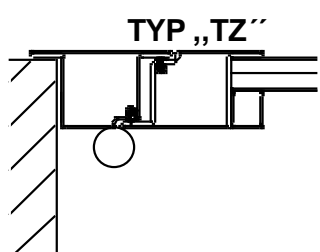

↓
směr otvírání

Rámová zárubeň je tvořena z profilu VA 5050 TDN,
křídlo je tvořeno z profilu VA 5050 ZDN.
(přiznaný rámeček je u pantů)

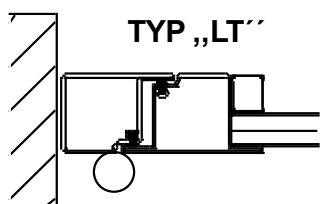

↓
směr otvírání

Rámová zárubeň je tvořena z profilu VA 5050 LDN,
křídlo je tvořeno z profilu VA 5050 TDN.
(hladká kazeta je u pantů)

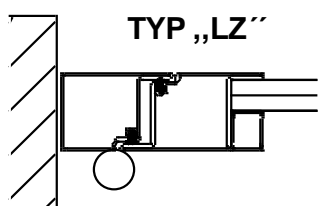

↓
směr otvírání

Rámová zárubeň je tvořena z profilu VA 5050 LDN,
křídlo je tvořeno z profilu VA 5050 ZDN.
(přiznaný rámeček je u pantů)

ZPŮSOB SESTAVENÍ RÁMOVÉ ZÁRUBEŇ A DVEŘNÍHO KŘÍDLA

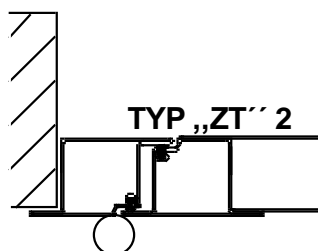

↓
směr otvírání

Rámová zárubeň je tvořena z profilu VA 5050 ZDN,
křídlo je tvořeno z profilu VA 5050 TDN.
(hladká kazeta je u pantů)

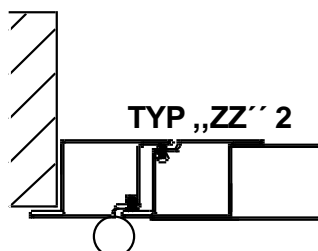

↓
směr otvírání

Rámová zárubeň je tvořena z profilu VA 5050 ZDN,
křídlo je tvořeno z profilu VA 5050 ZDN.
(přiznaný rámeček je u pantů)

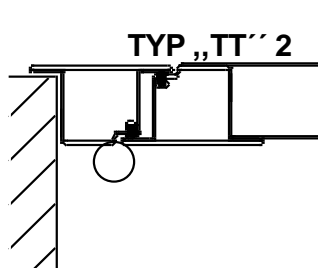

↓
směr otvírání

Rámová zárubeň je tvořena z profilu VA 5050 TDN,
křídlo je tvořeno z profilu VA 5050 TDN.
(hladká kazeta je u pantů)

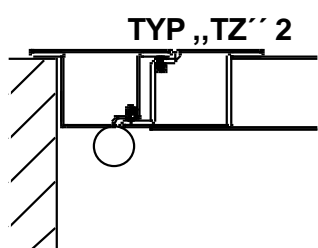

↓
směr otvírání

Rámová zárubeň je tvořena z profilu VA 5050 TDN,
křídlo je tvořeno z profilu VA 5050 ZDN.
(přiznaný rámeček je u pantů)

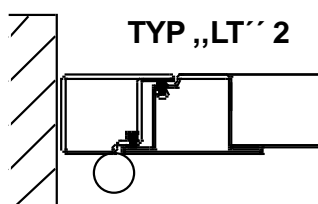

↓
směr otvírání

Rámová zárubeň je tvořena z profilu VA 5050 LDN,
křídlo je tvořeno z profilu VA 5050 TDN.
(hladká kazeta je u pantů)

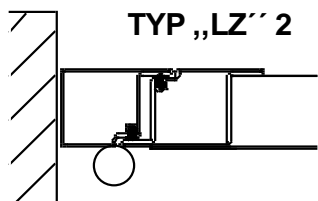

↓
směr otvírání

Rámová zárubeň je tvořena z profilu VA 5050 LDN,
křídlo je tvořeno z profilu VA 5050 ZDN.
(přiznaný rámeček je u pantů)

Základní rozměry

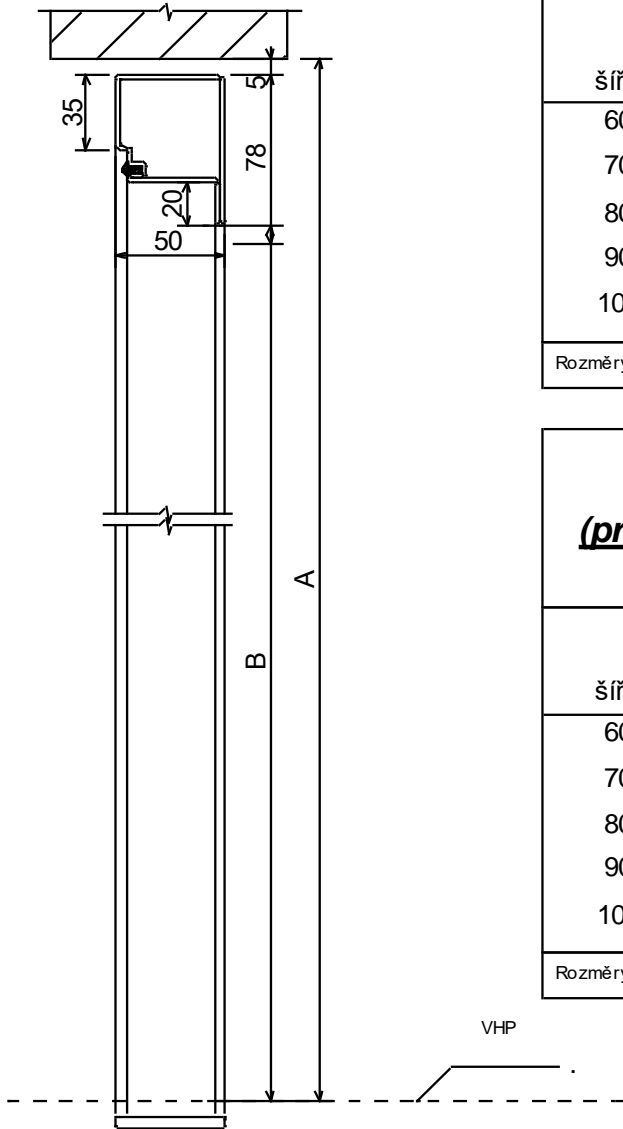

ZÁKLADNÍ ROZMĚRY

(pro osazení dveří do cihel plných, dutých, do ytongu a jiných zdících prvků)

SPR (B)		HSO (A)	
šířka	výška	šířka	výška
600	x 1970	760	x 2055
700	x 1970	860	x 2055
800	x 1970	960	x 2055
900	x 1970	1060	x 2055
1000	x 1970	1160	x 2055

Rozměry jsou uváděny od VHP (výšky hotové podlahy)

ZÁKLADNÍ ROZMĚRY

(pro osazení dveří do ocelové a betonové kce.)

SPR (B)		HSO (A)	
šířka	výška	šířka	výška
600	x 1970	748	x 2045
700	x 1970	848	x 2045
800	x 1970	948	x 2045
900	x 1970	1048	x 2045
1000	x 1970	1148	x 2045

Rozměry jsou uváděny od VHP (výšky hotové podlahy)

