

MOŽNOSTI ULOŽENÍ PRAHOVÉ SPOJKY „TYP VA“

typ PS 1

Dveře se spodním dorazem
(práh 20 mm)

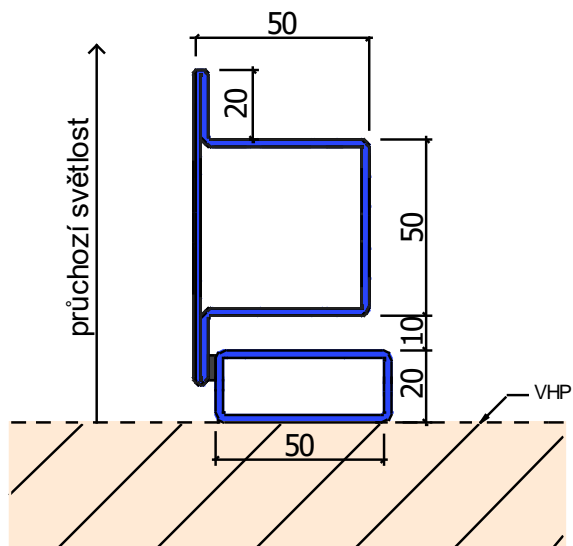

typ PS 2

Dveře s prahovou spojkou
v „0“.

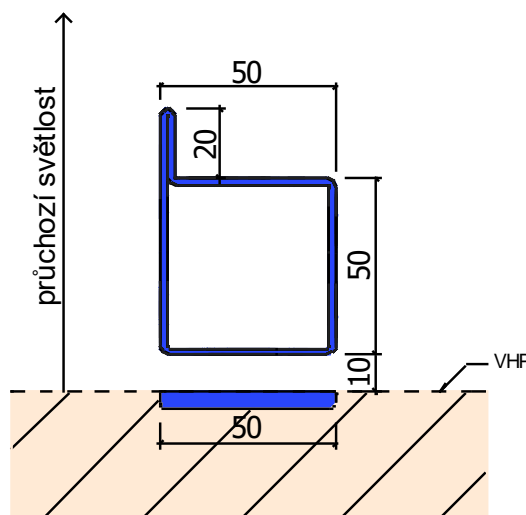

typ PS 3

Dveře s prahovou spojkou
nad „0“ (práh 5 mm)

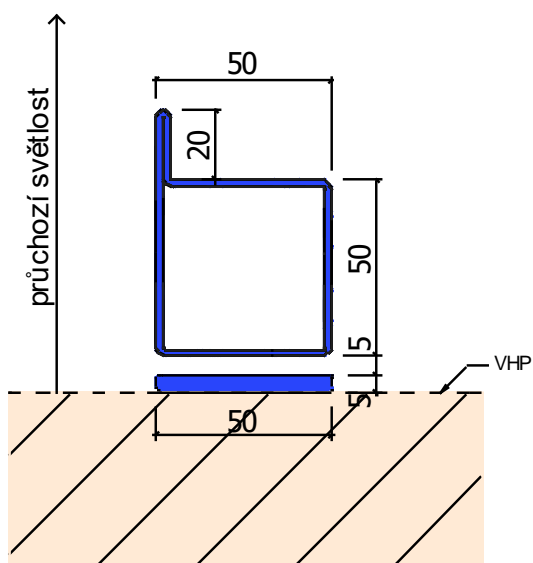

typ PS 4

Dveře s prahovou spojkou
pod „0“ (-40 mm)

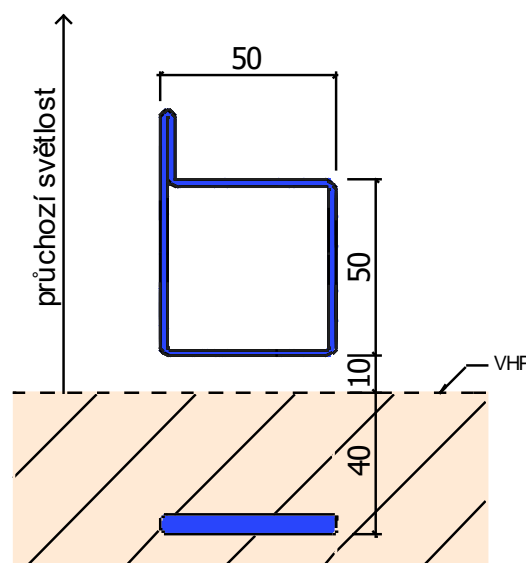

MOŽNOSTI ŘEŠENÍ UTĚSNĚNÍ SPODNÍ STRANY DVEŘNÍHO KŘÍDLA „TYP VA“

typ UK 1

Utěsnění pomocí gumy D 70

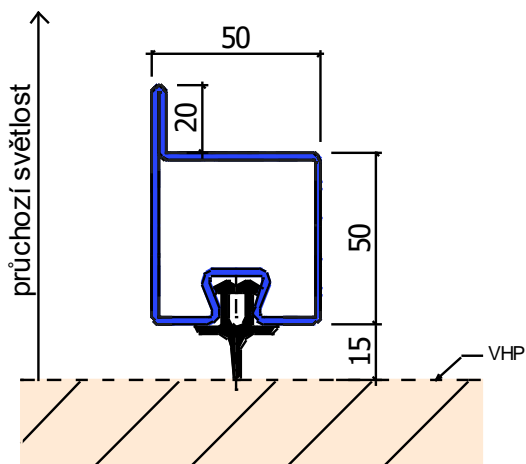

typ UK 3

Utěsnění pomocí zvýšeného prahu

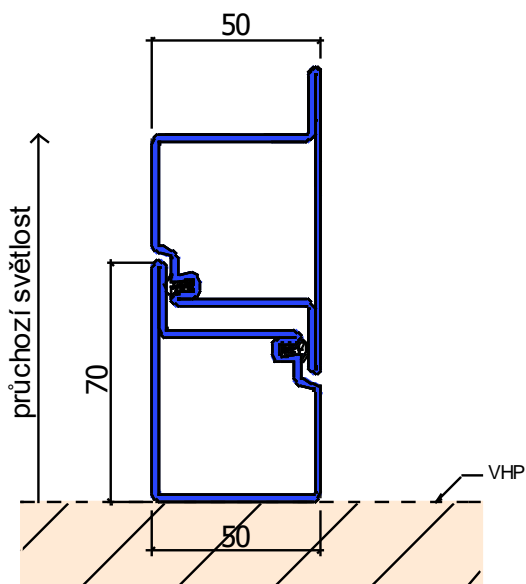

typ UK 2

Utěsnění pomocí dveřního kartáče

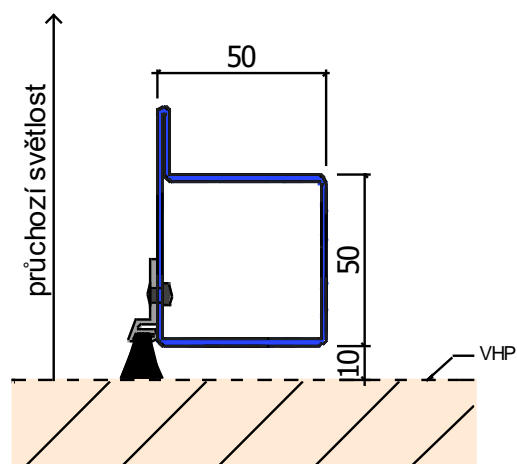

typ UK 4

Utěsnění pomocí spodního dorazu

